

1030140011 ทิมเบิลเคลวิส สำหรับปรีฟอร์มเข้าปลายสาย

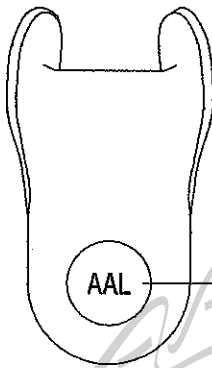

LOGO AAL ON HEAD BOLT

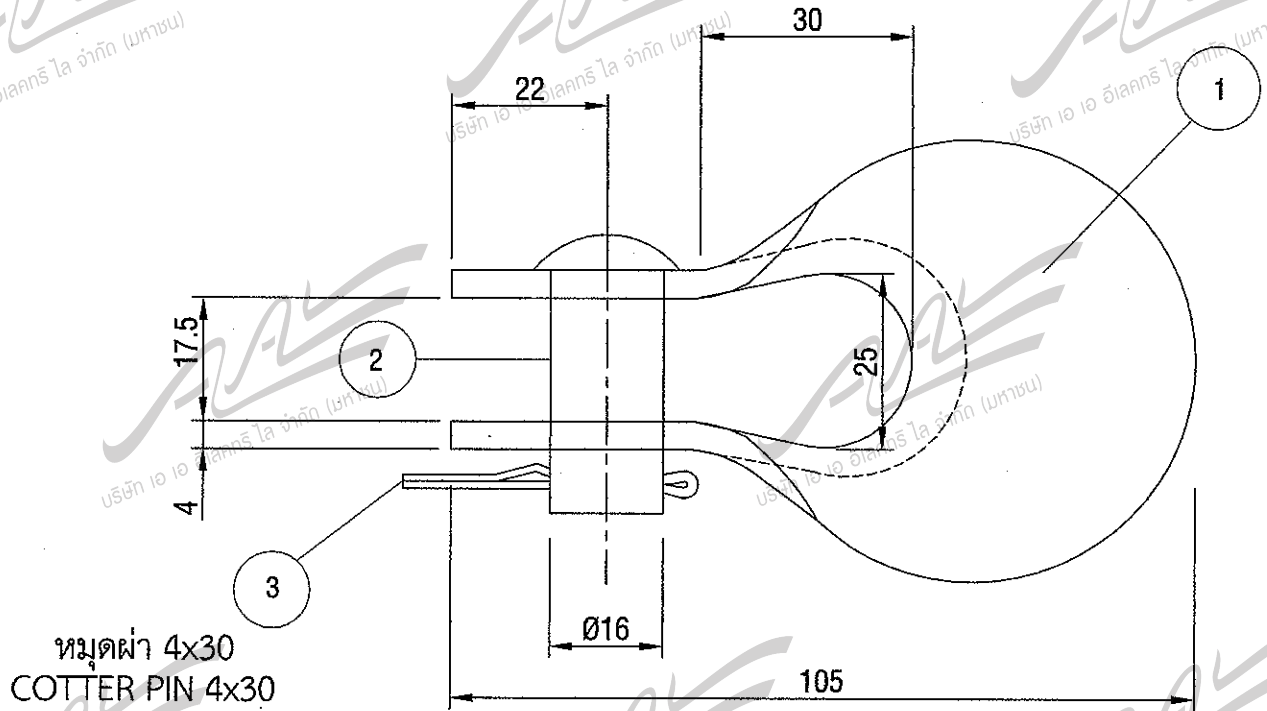
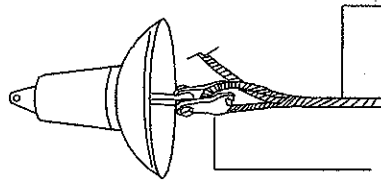

เคลวิสเข้าปลายสาย
CLEVIS, THIMBLE.

ปรีฟอร์มเข้าปลายสาย
PREFORMED DEAD-END.

ต้นฉบับ

วัสดุที่ใช้ทำชิ้น ส่วนที่ 1 MATERIAL : BODY , PART 1	เหล็กกล้าละมุน MILD STEEL
วัสดุที่ใช้ทำสลัก ส่วนที่ 2 MATERIAL : BOLT, PART 2	เหล็กกล้าละมุน MILD STEEL
วัสดุที่ใช้ทำหมุดผ่า ส่วนที่ 3 MATERIAL : COTTER PIN , PART 3	ทองเหลืองหรือเหล็กกล้าสแตนเลส BRASS OR STAINLESS STEEL
น้ำหนัก (ประมาณ) WEIGHT (APPROX)	กก./ชิ้น Kg/pcs
	0.5

Note : Zinc Coating Thickness (Hot Dip Galvanized)
According to PEA Standard Thickness >75 µm

Tolerance ±5%

PEA Material No. 1030140011
PEA Specification No. RHDW-11/2556

Title. Dimension	Rev.0 Jan.13,2015	Scale	Dimension	Sheet
	Rev.1 Jul.12,2016	NTS	mm.	1 / 1
Project. 1030140011 ทิมเบิลเคลวิส สำหรับปรีฟอร์มเข้าปลายสาย	Rev.2 Feb.7,2017	Material	See on drawing	
		DWG No.		
	Revision	1030140011-S-02-01		

A A ELECTRI LI CO.,LTD.

95 Moo5, Lumpo, Bangbuatong
Nonthaburi, Thailand,11110
02 158 4576 - 7
www.aal2008.com